



100  
kN

GEHÄUSE AUS  
GESCHMIEDETEM  
STAHL

ZWEI ROLLEN- /  
KEGELLAGER

-80  
kN

1.80  $\varnothing$ 35  
mm

R  
1/2"  
BSP

R  
250  
bar

GO/GC  
1/2"  
BSP

GO  
250  
bar

GC  
300  
bar

50  
kN

-40  
kN

2800  
nm

66  
kg

30  
l/min

Hydraulischer Rotator FHR 10FD1H ideal für den professionellen Einsatz in Forstwirtschaft, Landwirtschaft, Straßen- und Gebäudebau, Recycling-Industrie, Stückgut und Materialhandling.

Der obere Teil des Rotators in GABEL-Form für die Pendelaufnahme ausgebildet. Robust gefertigt, um eventuellen Überlastungen zu widerstehen. Die Gabelbreite (bei der Pendelaufnahme) ist Standardbreite 80mm und der Bolzendurchmesser 35mm.



Die untere Befestigung des Rotators ist als FLANSCH ausgebildet um direkt am Greifer / Werkzeug mittels Schrauben montiert zu werden

$\varnothing$ 173  
17(x6)  
mm

GO/GC  
1/2"  
BSP

GO/GC  
1/2"  
BSP

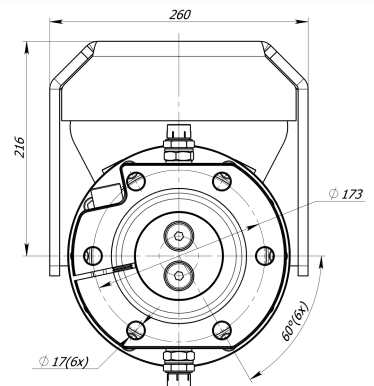
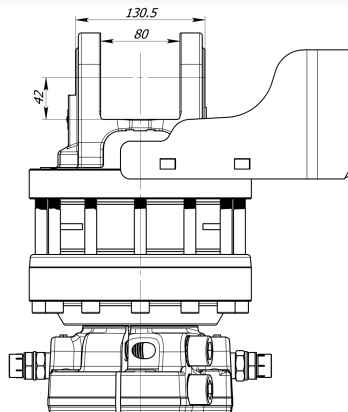
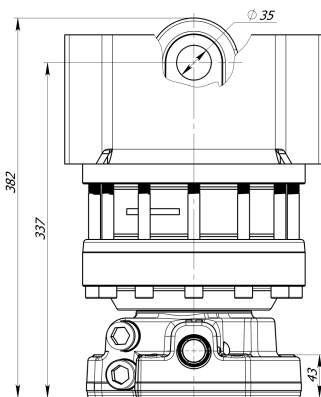

Für zusätzliche Informationen sowie Preise, kontaktieren Sie bitte [sales@formiko.lv](mailto:sales@formiko.lv)

Formiko Hydraulics GmbH  
Dzirciema Str. 119 K-1,  
Rīga LV1055 LATVIA

+371 294 49 552  
+371 264 59 383  
[sales@formiko.lv](mailto:sales@formiko.lv)  
[www.formiko.lv](http://www.formiko.lv)

Auf Anfrage sind unter Sonderbedingungen auch metrische Anschlüsse für die Rotatoren verfügbar FHR 10FD1H



FORSTWIRTSCHAFT



STÜCKGUT



LANDWIRTSCHAFT



BAUWESEN



RECYCLING



Diese Dokument wurde automatisch auf [www.formiko.lv](http://www.formiko.lv) erstellt 03/15/2024.  
Bitte stellen Sie immer sicher, daß die Informationen aktuell sind und versuchen Sie papierlos zu arbeiten!



Hydraulischer Rotator FHR 10FD1H ideal für den professionellen Einsatz in Forstwirtschaft, Landwirtschaft, Straßen- und Gebäudebau, Recycling-Industrie, Stückgut und Materialhandling.



Der obere Teil des Rotators in GABEL-Form für die Pendelaufnahme ausgebildet. Robust gefertigt, um eventuellen Überlastungen zu widerstehen. Die Gabelbreite (bei der Pendelaufnahme) ist Standardbreite 80mm und der Bolzendurchmesser 35mm.



Die untere Befestigung des Rotators ist als FLANSCH ausgebildet um direkt am Greifer / Werkzeug mittels Schrauben montiert zu werden



Rotator FHR 10FD1H Basierend auf einem zuverlässigen Flügelzellen Hydraulikmotor, der ein Drehmoment liefert bis zu 2800Nm bei 25MPa.



Formiko Hydraulics Rotator FHR 10FD1H ausgestattet mit zwei Lagern, um sowohl Zug- als auch Druckbelastungen standzuhalten.



Einige Teile im Rotator sind aus schlagfestem und verformungsbeständigem geschmiedeten Stahl hergestellt.



Formiko Rotator FHR 10FD1H ist kompatibel mit FHL 02 Pendelgelenke.



Rotator ist für den Versand in einen kompakten festen Karton verpackt. Abmessungen - 400x250x250mm.



Wir bieten dafür ZWEI Jahre Garantie Rotator.

Für zusätzliche Informationen sowie Preise, kontaktieren Sie bitte [sales@formiko.lv](mailto:sales@formiko.lv)

**Formiko Hydraulics GmbH**

Dzirciema Str. 119 K-1,  
Riga LV1055 LATVIA

+371 294 49 552

+371 264 59 383

[sales@formiko.lv](mailto:sales@formiko.lv)

[www.formiko.lv](http://www.formiko.lv)

Auf Anfrage sind unter Sonderbedingungen auch metrische  
Anschlüsse für die Rotatoren verfügbar FHR 10FD1H

FORSTWIRTSCHAFT



STÜCKGUT



LANDWIRTSCHAFT



BAUWESEN



RECYCLING



Diese Dokument wurde automatisch auf [www.formiko.lv](http://www.formiko.lv) erstellt 03/15/2024.  
Bitte stellen Sie immer sicher, daß die Informationen aktuell sind und versuchen Sie papierlos zu arbeiten!